

**siena**  
GARDEN

# Aufbauanleitung I Assembly instruction



T88501

ES: Puede encontrar estas instrucciones de montaje en otros idiomas en:  
FR: Vous pouvez trouver ces instructions de montage dans d'autres langues sur:  
IT: Puoi trovare queste istruzioni di montaggio in altre lingue su:  
NL: U vindt deze montage-instructies in andere talen op:  
PL: Instrukcje montażu w innych językach można znaleźć pod adresem:  
SK: Tento montážny návod v iných jazykoch nájdete na:  
CZ: Tyto montážní pokyny v jiných jazycích nájdete na:  
RO: Puteti găsi aceste instructiuni de asamblare în alte limbi la:  
SE: Du kan hitta dessa monteringsanvisningar på andra språk på:  
HU: Ezeket az összeszerelési utasításokat más nyelveken is megtalálja:



Diese Aufbauanleitung in weiteren Sprachen findest du unter:  
You can find these assembly instructions in other languages at:  
**[www.sienagarden.de/aufbauanleitungen](http://www.sienagarden.de/aufbauanleitungen)**

# Inhaltsverzeichnis I

## Index

Technische Daten   Technical specifications	03
Lieferumfang   Part List	04
Aufbauanleitung   Assembly instruction	05
Pflegehinweise   Maintenance & care	06
Zubehör   Accessoires	07

Technische Daten | Technical specifications



ca. 200 x 90 x 74 cm

# Lieferumfang I







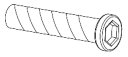
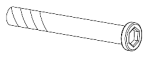

## Part list

Diese Teile solltest du im Paket finden:

Prüfe sie auf Vollständigkeit und Unversehrtheit.

These parts should be included in the package:

Please check the parts for completeness and integrity.

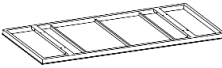
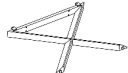
<b>A</b>	Schraube ¼"x40mm	<b>8</b>	
<b>B</b>	Schraube M8x90mm	<b>4</b>	
<b>C</b>	Unterlegscheibe Ø 14mm	<b>8</b>	
<b>D</b>	Unterlegscheibe Ø 16mm	<b>8</b>	
<b>E</b>	Federring	<b>4</b>	
<b>F</b>	Sechskantmutter	<b>4</b>	
<b>G</b>	Abdeckkappe	<b>12</b>	
<b>H</b>	Innensechskant- schlüssel	<b>1</b>	
<b>I</b>	Steckschlüssel	<b>1</b>	
<b>J</b>	Tischplatte	<b>1</b>	
<b>K</b>	X Tischbein	<b>2</b>	

# Aufbauanleitung | Assembly instruction

1)

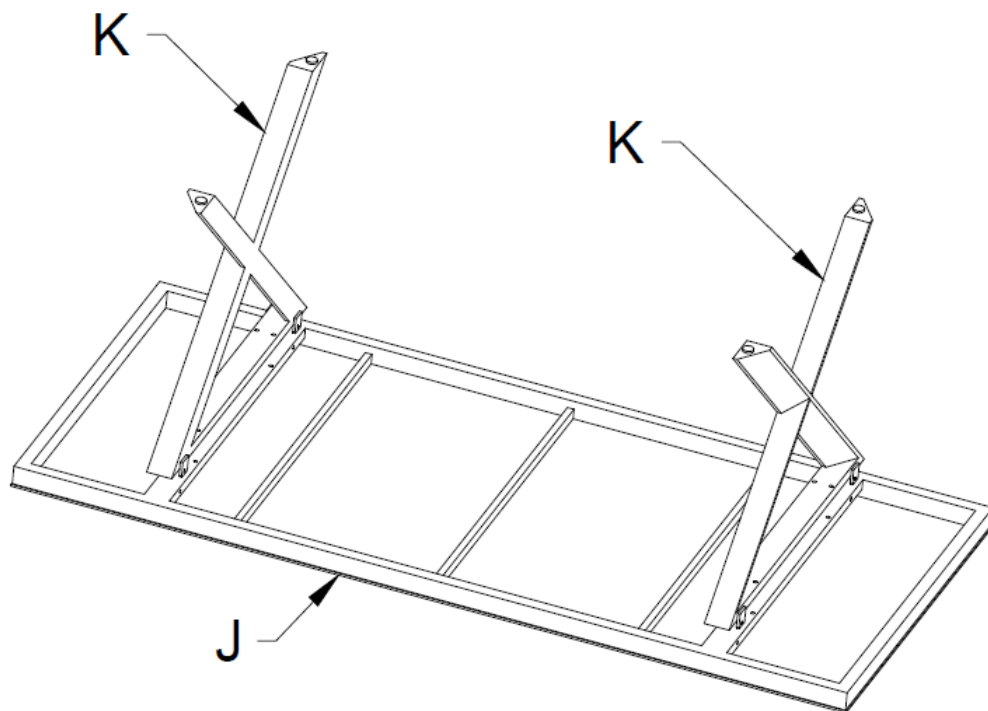

Lege den Tischrahmen samt Tischplatte auf eine ebene, saubere Fläche. Es wird empfohlen diese im Verpackungskarton zu belassen.

2)

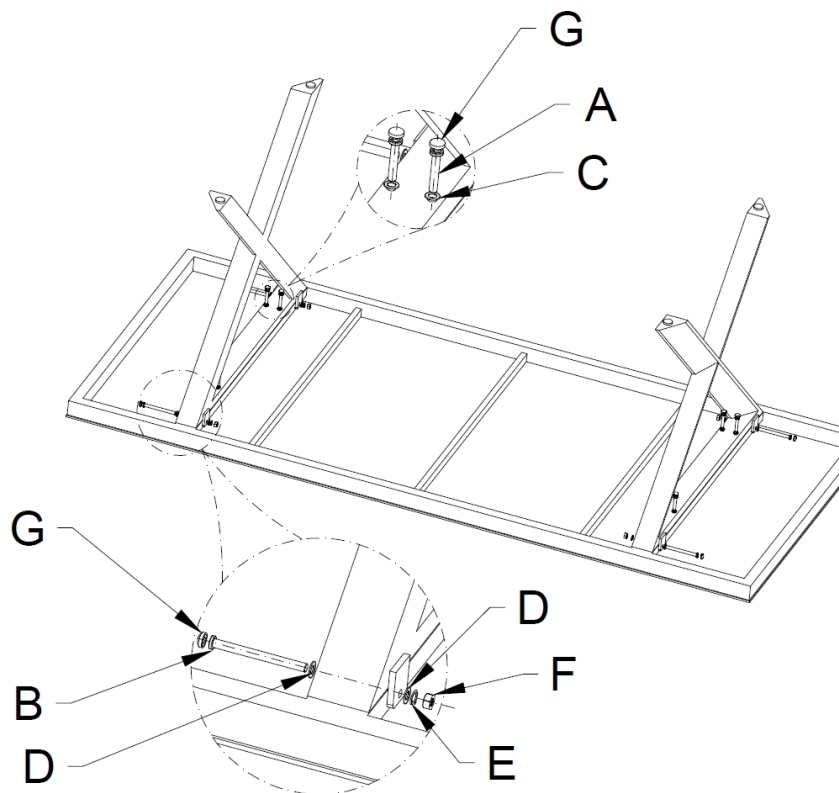

Befestige je ein X-Tischbein mit 4 Schrauben (A) und je einer Unterlegscheibe (C) an den dafür vorgesehenen Befestigungspunkten am Tischrahmen. Fixiere anschliessend die Tischbeine mit den Schrauben (B), den Unterlegscheiben (D), den Federringen (E) und den Sechskantmuttern (F) am Tischrahmen. Montiere abschliessend die Abdeckkappen auf den Schraubenköpfen.

3)

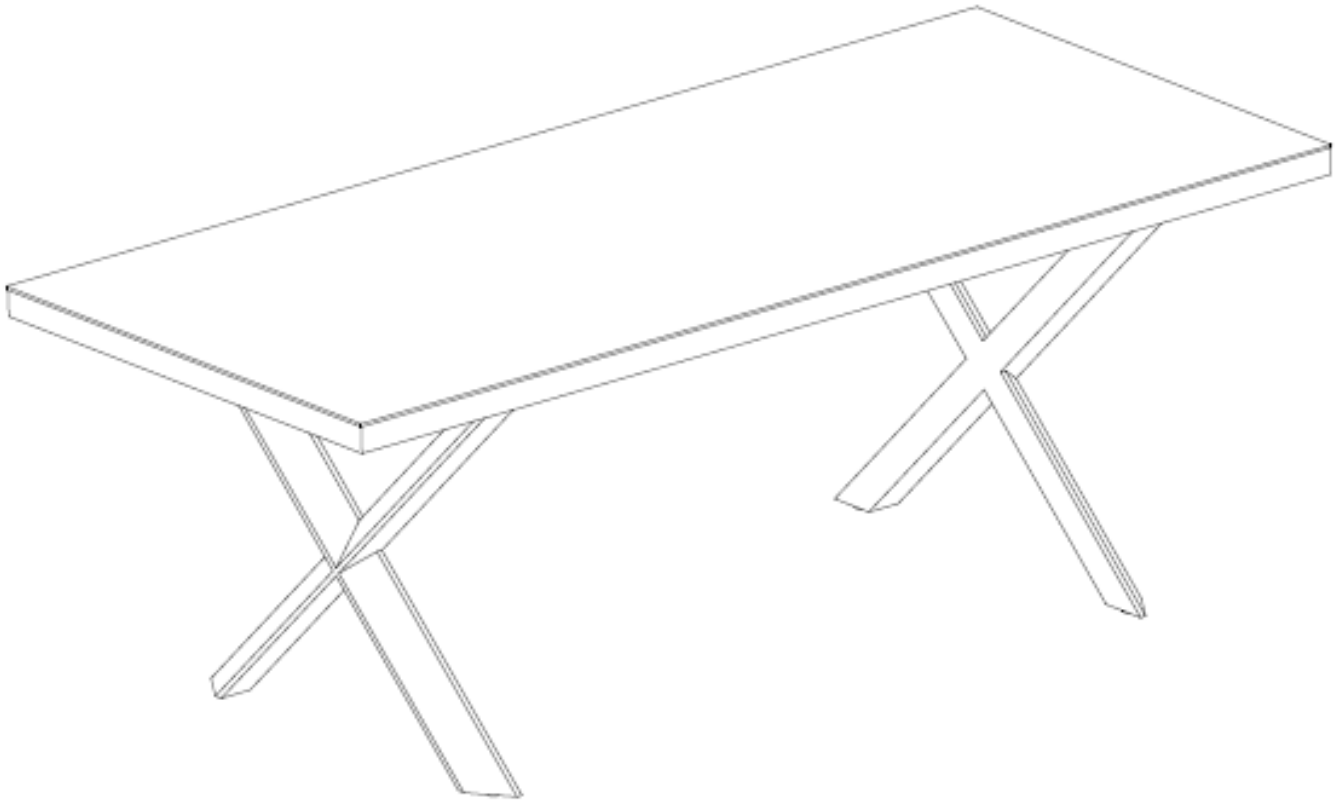

Stelle den Tisch auf die Tischbeine und richte ihn aus. Dein Tisch und nun einsatzbereit.

# Die richtige Pflege

## **Keramikpulver beschichtetes Glas (KPG): Materialeigenschaften**

- Standardstärke 5 mm
- Sicherheitsglas
- pflegeleicht
- resistent gegen leichte Kratzer
- witterungsbeständig
- schmutzunempfindlich

## **Keramikpulver beschichtetes Glas (KPG): Tipps und Pflege**

- Verwenden Sie keine Schleif- bzw. Topfschwämme da dies zu matten Stellen auf der Tischplatte führen kann
- Verschmutzungen einfach einem feuchten Tuch und einer milden Seifenlauge abwischen
- keine Gegenstände wie Platzsets oder Blumentöpfe oder Kerzen auf dem Tisch belassen. Dies kann zu Abdrücken/Flecken in der Platte führen
- halte die Tischplatte trocken und entferne Wasser oder andere Flüssigkeiten schnellstmöglich
- Grundsätzlich empfehlen wir für eine lange Lebensdauer der Gartenmöbel atmungsaktive Wetterschutzhüllen welche die Möbel bei Nicht-Benutzung vor Witterungseinflüssen bewahren
- **WICHTIG:** die Schutzhüllen sollten nicht über einen längeren Zeitraum im Kontakt mit der Tischoberfläche stehen – die Beschichtungen der Tischplatte sowie der Schutzhülle könnten miteinander reagieren.

# How to take care

## **Ceramic powder coated glas (CPG): material characteristics**

- standard thickness 5 mm
- safety glas
- easy to maintain
- resistand against small scratches
- weather resistant and resistant against dirt

## **Ceramic powder coated glas (CPG): maintenance and care**

- do not use any abrasive or scouring pad for cleaning as this could cause mat points on the table top
- clean the table with a damp cloth and mild detergent
- do not leave items like placemats or flower pots on the table. This might cause stains or prints on the table top.
- kept the table top dry and remove water or other liquids as soon as possible
- for a long lifetime of your furniture we recommend to cover the furniture with a breathable protection cover if they are not in use.
- **ATTENTION:** the protective covers should not directly be in contact with the table top for a longer time. The protective cover could have a bad reaction with the coating of the tabletop and cause stains which can only be removed in a very complicated way. Most times it is caused by humidity or water inbetween the cover and the tabletop.



## **Wichtig für spätere Bezugnahme aufbewahren: sorgfältig lesen.**

Außenmöbel für den privaten Gebrauch

## **Important to keep for future reference: read carefully.**

Outdoor furniture for domestic use

SIENA GARDEN GmbH & Co. KG  
Dornierweg 12 | 48155 Münster  
Germany | [service@sienagarden.de](mailto:service@sienagarden.de)  
Stand | State 08 / 2025  
[www.sienagarden.de](http://www.sienagarden.de)



Informiere Dich hier  
über die Entsorgung  
Deiner Verpackung

