

siena
GARDEN

Bedienungsanleitung | User manual



matt anthrazit
matt anthracite

matt olive
matt olivegreen

matt seidengrau
matt silkgrey

WEGA Garten- & Wohnleuchte | WEGA Garden & interior light

18,5 x 18,5 x 30 cm | 18,5 x 18,5 x 50 cm | 18,5 x 18,5 x 80 cm



ES: Puede encontrar estas instrucciones de montaje en otros idiomas en:

FR: Vous pouvez trouver ces instructions de montage dans d'autres langues sur:

IT: Puoi trovare queste istruzioni di montaggio in altre lingue su:

NL: U vindt deze montage-instructies in andere talen op:

PL: Instrukcje montażu w innych językach można znaleźć pod adresem:

SK: Tento montážny návod v iných jazykoch nájdete na:

CZ: Tyto montážní pokyny v jiných jazycích nájdete na:

RO: Puteti găsi aceste instructiuni de asamblare în alte limbi la:

SE: Du kan hitta dessa monteringsanvisningar på andra språk på:

HU: Ezeket az összeszerelési utasításokat más nyelveken is megtalálhatja:



Diese Aufbauanleitung in weiteren Sprachen findest Du unter:

You can find these assembly instructions in other languages at:

www.sienagarden.de/aufbauanleitungen



Inhaltsverzeichnis | Index

| | |
|-----------------------------------|-----------|
| DE – BEDIENUNGSANLEITUNG | 04 |
| Nutzungs- und Sicherheitshinweise | 05 |
| Technische Daten | 08 |
| Lieferumfang | 11 |
| Bedienungsanleitung | 12 |
| Pflegehinweise | 14 |
| Entsorgung | 14 |
| | |
| EN – USER MANUAL | 16 |
| Usage and safety instructions | 17 |
| Technical specifications | 20 |
| Part list | 23 |
| Operating instructions | 24 |
| Maintenance & care | 26 |
| Disposal | 26 |

i

**Bitte lies zuerst alle generellen
Hinweise sorgfältig durch, bevor
Du mit dem Aufbau beginnst.**

Please read all general instructions
carefully before starting assembly.

DE – BEDIENUNGSANLEITUNG

Nutzungs- und Sicherheitshinweise

Damit Du lange Freude an Deiner Solarlampe hast und sie sicher verwenden kannst, nimm Dir vor der ersten Benutzung bitte einen Moment Zeit, um diese Hinweise aufmerksam zu lesen.

BEWAHRE DIE BEDIENUNGSANLEITUNG AN EINEM SICHEREN ORT AUF.



Konformität mit den Sicherheits-, Gesundheits- und Umwelanforderungen der Europäischen Union (EU). Die CE Konformitätserklärung findest Du unter: oma.sienagarden.de/doc/U46298



Elektrisches Gerät ausschließlich mit Schutzkleinspannung betrieben



Einige elektrische und elektronische Geräte dürfen nicht willkürlich entsorgt werden.



Siehe in die Bedienungsanleitung.

IP54

Dieses Produkt entspricht der Schutzart IP54, weshalb es gegen Staub und Spritzwasser geschützt ist und sowohl in trockenen als auch in feuchten Umgebungen verwendet werden kann.

Dieser Artikel erfüllt die Anforderungen der Richtlinie über elektromagnetische Verträglichkeit.

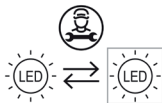

Die Lichtquelle dieser Leuchte darf nur vom Hersteller oder einem von ihm beauftragten Servicetechniker oder einer vergleichbar qualifizierten Person ersetzt werden.



Der Lichtkegel der Lampe breitet sich in einem Winkel von 90° aus.

**CCT
3000 K**

Warmweißes Licht mit 3000 K.

**PON
2,5 W**

Die Leistungsaufnahme beträgt 2,5 Watt.

**Φ use <90°
250lm**

Die Leuchte strahlt mit einer Helligkeit von 250 Lumen im Lichtkegel unter 90°.



Die Leuchte enthält Lithium-Ionen-Batterien, welche einen besonders sicheren Transport benötigen.

- Bitte lies die gesamte Anleitung sorgfältig durch, bevor Du das Produkt verwendest – so kannst Du es sicher und richtig nutzen.
- Beachte alle Sicherheitshinweise, um Dich und andere nicht zu gefährden.
- Bewahre die Anleitung gut auf, damit Du bei Bedarf schnell etwas nachschlagen kannst.
- Wenn Du die Lampe weitergibst oder verkaufst, gib bitte auch diese Anleitung mit dazu.
- Benutze die Lampe nur, wenn Du fit und aufmerksam bist. Bei Müdigkeit, Krankheit oder unter Einfluss von Alkohol, Medikamenten oder Drogen solltest Du auf die Nutzung verzichten.
- Die Lampe ist nicht für Personen (z. B. Kinder oder Menschen mit Einschränkungen) gedacht, die nicht in der Lage sind, sie sicher zu bedienen – es sei denn, sie werden dabei betreut oder angeleitet.
- Lagere die Lampe immer trocken und geschützt vor Feuchtigkeit. Lasse das Produkt nach einer feuchten oder kalten Lagerung liegen, bis es sich an die Umgebungstemperatur angepasst hat und kein Kondensat entsteht.
- Lagere Dein Produkt bei starkem Regen oder anderen extremen Witterungsbedingungen im Haus.
- Verwende die Lampe nur im einwandfreien Zustand. Bei Schäden oder Defekten bitte nicht mehr benutzen und fachgerecht entsorgen.
- Setze die Lampe keinen explosionsgefährdeten Umgebungen aus – halte sie fern von brennbaren Flüssigkeiten oder Gasen.
- Nutze die Lampe nur für den vorgesehenen Zweck und überlaste sie nicht.
- Kontrolliere die Lampe regelmäßig auf sichtbare Schäden.
- Beachte die geltenden Sicherheits-, Gesundheits- und Arbeitsvorschriften in Deinem Land.
- Wenn Du einen Fehler nicht selbst beheben kannst, wende Dich bitte direkt an SIENA GARDEN. Beachte dabei, dass durch unsachgemäße Reparaturen auch der Gewährleistungsanspruch erlischt und Dir ggf. Zusatzkosten entstehen.

Elektrische Sicherheit

- Halte Dich an die technischen Angaben zu Spannung, Strom und Leistung
- Fasse die Lampe nicht mit nassen Händen an.
- Schütze das Produkt vor scharfen Kanten, Chemikalien, Staub und übermäßiger Hitze.
- Benutze die Lampe niemals, wenn sie beschädigt ist.

Produktspezifische Sicherheitshinweise

- Stelle die Lampe nur auf einem geeigneten, stabilen und tragfähigen Untergrund auf. Achte darauf, dass der Standort sicher gewählt ist und die Lampe einen festen Stand hat – besonders im Außenbereich.
- Führe keine Reparaturen selbst durch. Reparaturen dürfen nur von einer Elektrofachkraft vorgenommen werden. Unsachgemäß durchgeführte Arbeiten können zu Brandgefahr oder Verletzungen führen.
- Setze die Lampe außer Betrieb, wenn Du Zweifel an einem sicheren Betrieb hast. Sichere sie außerdem gegen unbeabsichtigtes Einschalten und lasse sie von einem Fachmann prüfen.
- Ein gefahrloser Betrieb ist nicht mehr gegeben, wenn:
 - sichtbare Beschädigungen am Produkt erkennbar sind.
 - das Licht flackert, Rauch austritt, Brandgeruch wahrnehmbar ist oder knisternde Geräusche hörbar sind.
 - sich das Gehäuse oder angrenzende Flächen verfärbt haben.
 - die Lampe längere Zeit unter schlechten Bedingungen gelagert wurde.
 - sie starken Erschütterungen, etwa beim Transport, ausgesetzt war.
 - sie keinen sicheren Stand mehr hat.
- Lasse Verpackungsmaterial nicht achtlos liegen. Es kann für Kinder gefährlich sein und sollte deshalb immer sicher entsorgt oder aufbewahrt werden.
- Bei gewerblicher Nutzung beachte bitte die geltenden Unfallverhütungsvorschriften für elektrische Anlagen und Betriebsmittel – insbesondere die Vorgaben der Berufsgenossenschaften.
- Wenn Fragen offenbleiben, die in dieser Anleitung nicht beantwortet werden, wende Dich gern an uns oder an eine qualifizierte Fachkraft in Deiner Nähe.

Bestimmungsgemäßer Gebrauch

- Deine Leuchte entspricht dem aktuellen Stand der Technik und erfüllt alle geltenden Sicherheitsvorschriften.
- Die Leuchte hat die Schutzklasse III – sie wird mit niedriger Spannung.
- Lade die Leuchte nur mit einem USB-Ladegerät auf, das maximal 1 A Strom liefert.
- Stelle Deine Leuchte bitte immer auf eine ebene, stabile und tragfähige Fläche.
- Die Leuchte ist für den normalen Gebrauch bestimmt.
- Verändere sie nicht und nutze keine Teile, die nicht vom Hersteller freigegeben sind – das kann zu Schäden oder Gefahren führen.



Bestimmungswidriger Gebrauch und Haftungsausschluss

- Verwende die Leuchte nur wie in der Anleitung beschrieben. Jede andere Nutzung gilt als nicht bestimmungsgemäß und kann zu Personen- oder Sachschäden führen.
- Setze die Leuchte nicht in feuer- oder explosionsgefährdeten Bereichen ein. Sie ist dafür nicht ausgelegt.
- Wenn die Leuchte nicht bestimmungsgemäß verwendet wird, übernimmt SIENA GARDEN keine Haftung für mögliche Schäden. Das Risiko liegt in diesem Fall allein beim Benutzer oder Betreiber.

Kundendienst & Support

Bei Problemen, Fragen oder Ersatzteilbedarf kontaktiere uns bitte:

SIENA GARDEN GmbH & Co. KG

Tel.: +49 251 687 - 6040

E-Mail: service@sienagarden.de

www.sienagarden.de

Bitte halte die Seriennummer und ein Foto des Problems bereit.

Technische Daten

| | | | |
|--------------------------------|----------------------------------------|------------------------|-----------------------------------------------------|
| Montageart: | LED-Solarlaterne | Schutzklasse: | III |
| Leuchtmittel: | LED 2,5 W, dimmbar | Schutzart: | IP54 |
| Akku: | 2 x 2200 mAh, Li-Ion | Spannung: | 3,7 V DC |
| Werkstoff des Gehäuses: | Aluminium / Stahl Glas / Kunststoff | Gehäusefarbe: | matt anthrazit / matt olive / matt seidengrau |
| Lichtstrom: | 250 lm | Farbwiedergabe: | CRI > 80 |
| Farbtemperatur: | 3000 K | Leuchtdauer: | bis zu 8 Stunden |
| Höhe: | 300 mm / 500 mm / 800 mm | Länge: | 184 mm |
| Breite: | 184 mm | Akku laden: | USB-C 5 V / max. 1 A |



Tabelle zur Übersicht der Produkte

| Maße Solarleuchte | WEGA S 18,5 x 18,5 x 30 cm | WEGA M 18,5 x 18,5 x 50 cm | WEGA L 18,5 x 18,5 x 80 cm |
|------------------------------|---------------------------------------|---------------------------------------|---------------------------------------|
| matt anthrazit | U46298 | U46299 | U46300 |
| matt olive | U46301 | U46302 | U46303 |
| matt seidengrau | U46304 | U46305 | U46306 |

■ WEGA S

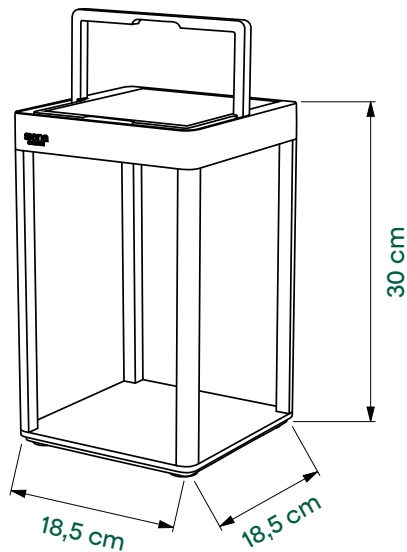

■ WEGA M



■ WEGAL

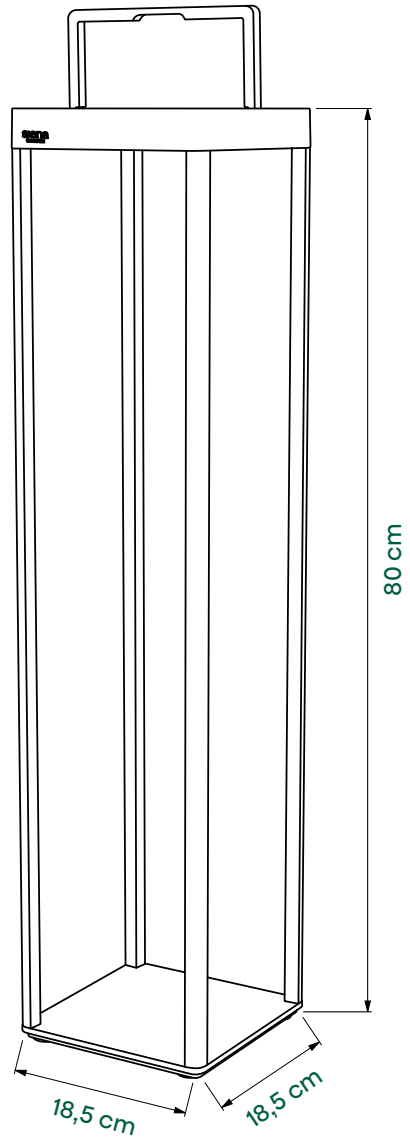

Lieferumfang

Diese Teile solltest Du in dem Paket finden.
Prüfe sie auf Vollständigkeit und Unversehrtheit.

WARNUNG:

Erstickungsgefahr: Verpackungsmaterialien von Kindern fernhalten – nicht als Spielzeug verwenden.

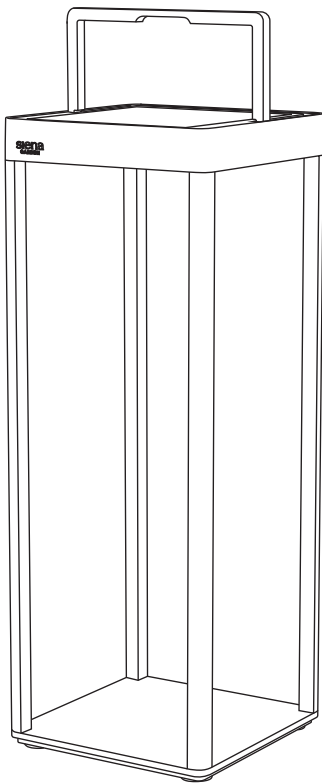

A: 1x

LED-Solarleuchte WEGA

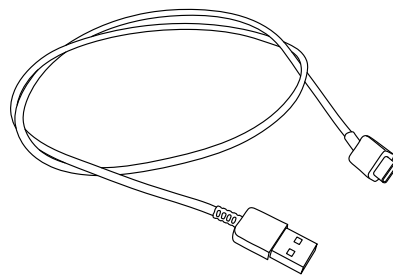

B: 1x

USB-C Ladekabel

Bedienungsanleitung

Vor der ersten Inbetriebnahme:

Entferne alle Verpackungsmaterialien und kontrolliere das Produkt und Zubehör auf Beschädigungen. Nach einer feuchten und kalten Lagerung, lasse das Produkt vor der ersten Verwendung liegen, bis es sich an die Umgebungstemperatur angepasst hat und kein Kondensat entsteht.

1

Stelle die Leuchte zum Laden des Akkus drei Tage lang in die Sonne, oder lade sie mit einem USB-C-Kabel (5V / max 1A)) bis die LED grün leuchtet.

| Rot (Akku niedrig) | Orange (Akku lädt) | Grün (Akku geladen) |
|-----------------------------------------------------------------------------------|-----------------------------------------------------------------------------------|-----------------------------------------------------------------------------------|
|  |  |  |

USB-C Anschluss

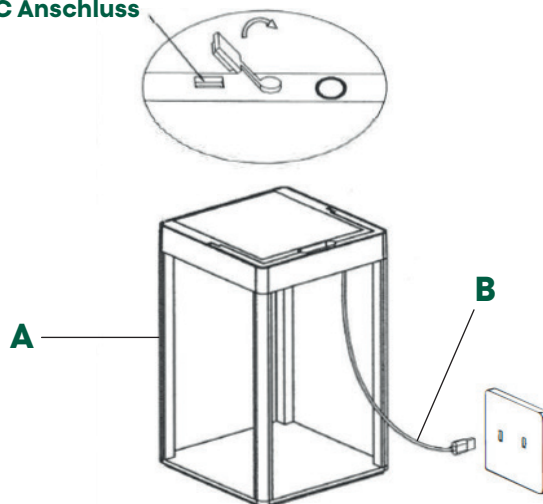

2

Betriebsmodus einstellen

- Kurz drücken zum EIN-schalten
- Lange drücken zum Dimmen
- Wieder kurz drücken: 50% Licht
- Wieder kurz drücken: 100% Licht
- Wieder kurz drücken: AUS

Drückst Du im AUS-Zustand länger als 5 s den Ein-/Ausmacher, schaltest Du die AUTO Funktion ein. Im AUTO Modus schaltet sich das Licht im Dunkeln (< 20 Lux) automatisch EIN.

USB-C Anschluss EIN-/AUS-Schalter

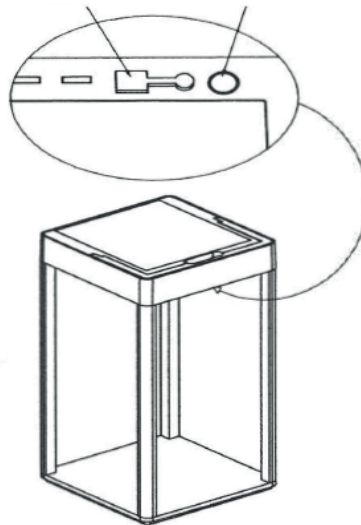

3

Die Leuchte besitzt einen ein- und ausklappbaren Henkel.

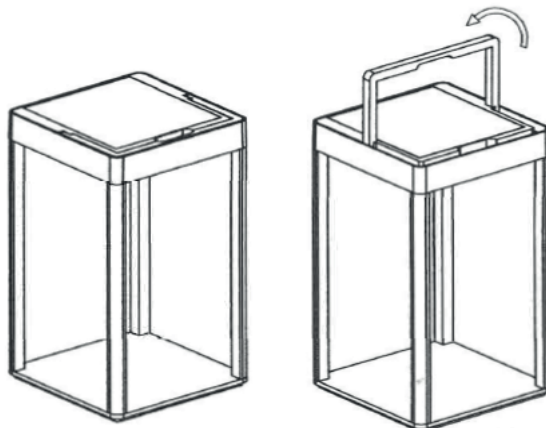

Pflegehinweise

- Beachte vor der Reinigung auch die Sicherheitshinweise.
- Reinige das Produkt nur im ausgeschalteten oder spannungsfreien Zustand mit einem trockenen, weichen Tuch.
- Verwende kein Wasser, keine Reinigungs- oder Lösungsmittel.

Entsorgung

Produkt entsorgen

Produkte, die mit dem nebenstehenden Symbol gekennzeichnet sind, dürfen nicht mit dem Hausmüll entsorgt werden. Sie sind verpflichtet, solche Elektro- und Elektro-Altgeräte separat zu entsorgen.

- Informiere Dich bitte bei deiner Kommune über die Möglichkeiten der geregelten Entsorgung.
- Mit der getrennten Entsorgung führst Du die Altgeräte dem Recycling oder anderen Formen der Wiederverwertung zu. Du hilfst damit zu vermeiden, dass u.U. belastende Stoffe in die Umwelt gelangen.



Verpackung entsorgen

Die Verpackung besteht aus Karton und entsprechend gekennzeichneten Kunststoffen, die wiederverwertet werden können.

- Führe diese Materialien der Wiederverwertung zu.

Akkus ausbauen und entsorgen

Dieses Produkt enthält einen Lithium-Akku. Batterien und Akkumulatoren dürfen nicht über den Hausmüll entsorgt werden. Verbraucher sind gesetzlich verpflichtet, gebrauchte Batterien und Akkus unentgeltlich bei einer geeigneten Sammelstelle oder im Handel zurückzugeben.



Batterien sind mit dem Symbol der durchgestrichenen Mülltonne gekennzeichnet. Dieses Symbol weist darauf hin, dass Batterien nicht in den Hausmüll gehören.

Hilf mit, die Umwelt zu schützen, indem Du die Batterien ordnungsgemäß entsorgst.

Entnehme der nachfolgenden Anleitung, wie Du die Akkus ausbauen kannst.

1

Löse die vier Schrauben auf der Unterseite der Solarzelle mit einem Kreuzschraubendreher und entferne die Solarzelle

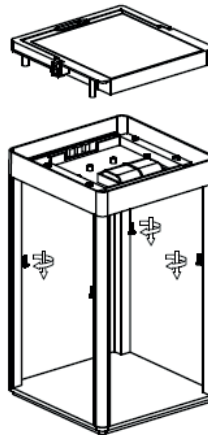

2

Löse den Akku-Stecker von der nun freigelegten Fläche und entnehme ihn sorgfältig.

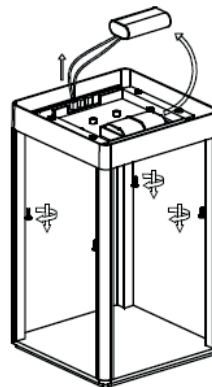

EN – USER MANUAL

Usage and safety instructions

To ensure you enjoy your solar light for a long time and use it safely, please take a moment to read these instructions carefully before using it for the first time.

KEEP THE USER MANUAL IN A SAFE PLACE.



Compliance with the safety, health, and environmental requirements of the European Union (EU). The CE Declaration of Conformity can be found at: oma.sienagarden.de/doc/U46298



Electrical device operated exclusively with safety extra-low voltage



Some electrical and electronic devices must not be disposed of arbitrarily.



See the user manual.

IP54

This product complies with protection class IP54, which means it is protected against dust and splashing water and can be used in both dry and humid environments.

This product complies with the requirements of the Electromagnetic Compatibility Directive.

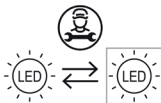

The light source of this luminaire may only be replaced by the manufacturer or a service technician authorized by the manufacturer or a similarly qualified person.



The light beam of the lamp spreads out at an angle of 90°.

**CCT
3000 K**

Warm white light with 3000 K.

**PON
2,5 W**

The power consumption is 2.5 watts.

**Φ use <90°
250lm**

The luminaire emits light with a brightness of 250 lumens in a light cone of less than 90°.



The luminaire contains lithium-ion batteries, which require particularly safe transport.

- Please read the entire manual carefully before using the product – this will ensure you use it safely and correctly.
- Observe all safety instructions to avoid endangering yourself and others.
- Keep these instructions safe so you can quickly refer to them if necessary.
- If you pass on or sell the lamp, please include these instructions.
- Only use the lamp if you are fit and alert. You should refrain from using it if you are tired, ill, or under the influence of alcohol, medication, or drugs.
- The lamp is not intended for persons (e.g., children or people with disabilities) who are unable to use it safely – unless they are supervised or instructed.
- Always store the lamp in a dry place and protect it from moisture.
- Store your product indoors during heavy rain or other extreme weather conditions.
- Only use the lamp if it is in right condition. If it is damaged or defective, please discontinue use and dispose of it properly.
- Do not expose the lamp to potentially explosive atmospheres – keep it away from flammable liquids or gases.
- Use the lamp only for its intended purpose and do not overload it.
- Check the lamp regularly for visible damage.
- Observe the applicable safety, health, and occupational health and safety regulations in your country.
- If you are unable to resolve an issue yourself, please contact SIENA GARDEN directly. Please note that improper repairs will void your warranty and may incur additional costs.

Electrical safety

- Follow the technical specifications regarding voltage, current, and wattage.
- Do not handle the lamp with wet hands.
- Protect the product from sharp edges, chemicals, dust, and excessive heat.
- Never use the lamp if it is damaged.

Product-specific safety instructions

- Only place the lamp on a suitable, stable, and load-bearing surface. Make sure the location is safe and the lamp has a firm base—especially outdoors.
- Do not attempt any repairs yourself. Repairs should only be performed by a qualified electrician. Improperly performed work may result in fire or injury.
- If you have any doubts about its safe operation, stop using the lamp. Secure it against accidental activation and have it checked by a qualified professional.
- Safe operation is no longer guaranteed if:
 - there is visible damage to the product.
 - the light flickers, smoke is emitted, a burning smell is noticeable, or crackling noises are audible.
 - the housing or adjacent surfaces have discolored.
 - the lamp has been stored under poor conditions for an extended period.
 - it has been exposed to strong vibrations, for example during transport.
 - it is no longer stable.
- Do not leave packaging material lying around carelessly. It can be dangerous for children and should therefore always be disposed of or stored safely.
- For commercial use, please observe the applicable accident prevention regulations for electrical systems and equipment – in particular the requirements of the professional associations.
- If you have any questions that are not answered in this manual, please contact us or a qualified specialist in your area.

Intended use

- Your light has been developed according to the latest state of science and technology and complies with all current safety standards.
- It belongs to Protection Class III, meaning it operates with low voltage.
- Please charge your light only with a USB charger that provides a maximum current of 1 A.
- Always place your light on a flat, stable and load-bearing surface to keep it secure and steady.
- The light is intended for normal, everyday use.
- Do not modify the product or use non approved parts, as this may cause unexpected damage or malfunction.

Improper use and exclusion of liability

- Any use that is not described under „Intended use“ is considered improper use and may result in personal injury or property damage.
- The light must not be used in fire-hazardous or explosive environments, as it is not designed for such areas.
- SIENA GARDEN accepts no liability for damage resulting from improper use of the product. In such cases, the user or operator bears full responsibility.

Customer service & support

In case of problems, questions or spare parts requirements please contact us:

SIENA GARDEN GmbH & Co. KG

Tel.: +49 251 687 - 6040

Email: service@sienagarden.de

www.sienagarden.de

Please have the serial number and a photo of the problem ready.

Technical specifications

| | | | |
|------------------------------|----------------------------------------|-------------------------------|---------------------------------------------------------|
| Type of installation: | LED Solar Lantern | Protection class: | III |
| Light source: | LED, 2.5 W, dimmable | Protection type: | IP54 |
| Battery: | 2 x 2200 mAh, Li-Ion | Voltage: | 3,7 V DC |
| Housing material: | aluminium / steel / glass / plastic | Housing color: | matt anthracite / matt olivegreen / matt silkgrey |
| Luminous flux: | 250 lm | Color rendering index: | CRI > 80 |
| Color temperature: | 3000 K | Lighting duration: | up to 8 hours |
| Height: | 300 mm / 500 mm / 800 mm | Length: | 184 mm |
| Width: | 184 mm | Charging: | USB-C 5 V / max. 1 A |

Table for an overview of the products

| Size Solar light | WEGA S 18,5 x 18,5 x 30 cm | WEGA M 18,5 x 18,5 x 50 cm | WEGA L 18,5 x 18,5 x 80 cm |
|-----------------------------------|---------------------------------------------|---------------------------------------------|---------------------------------------------|
| matt anthracite | U46298 | U46299 | U46300 |
| matt olivegreen | U46301 | U46302 | U46303 |
| matt silkgrey | U46304 | U46305 | U46306 |

■ WEGA S

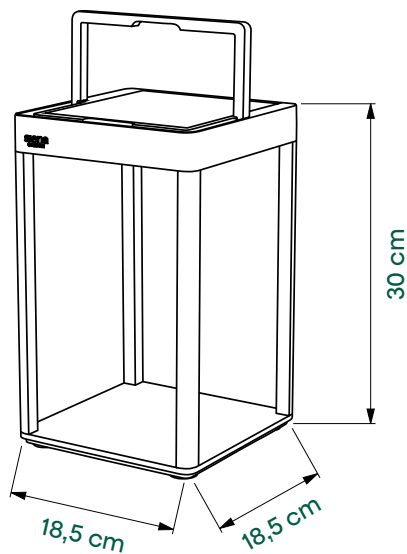

■ WEGA M

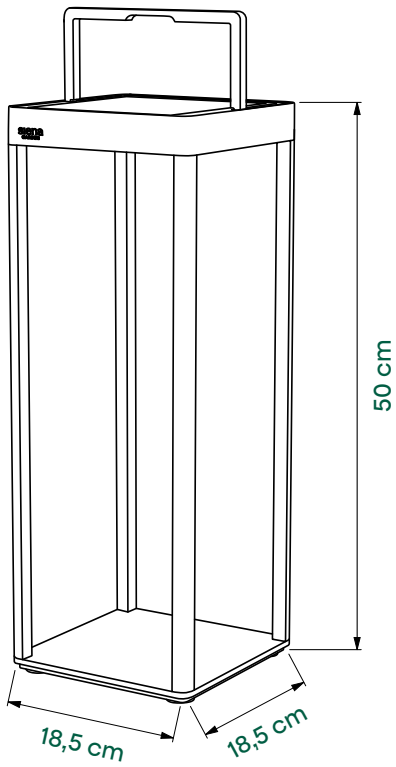

■ WEGAL

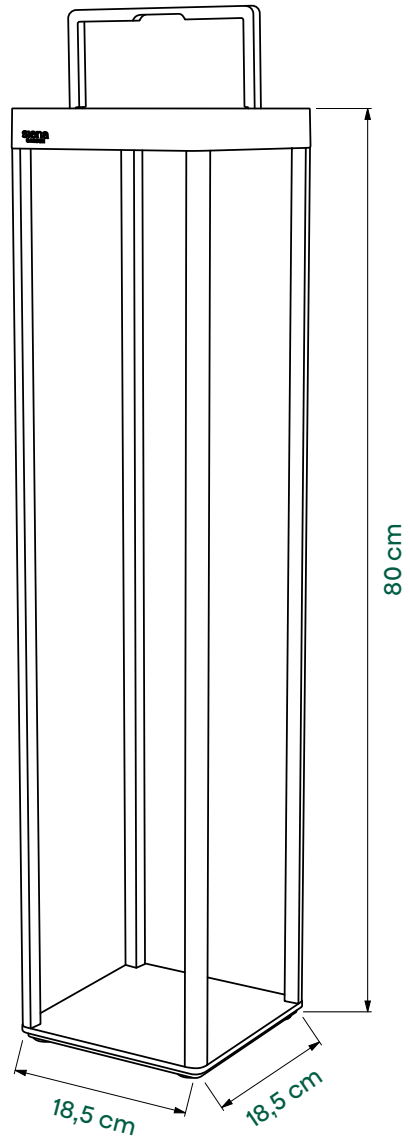

Part list

These parts should be included in the package.
Please check them for completeness and integrity.

WARNING:

Choking hazard: Keep packaging materials away from children – do not use as toys.

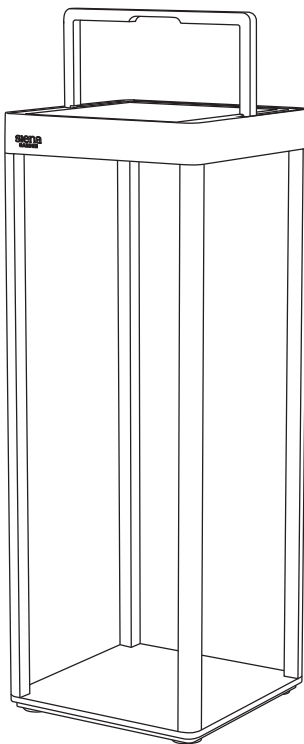

A: 1x

LED-Solar light WEGA

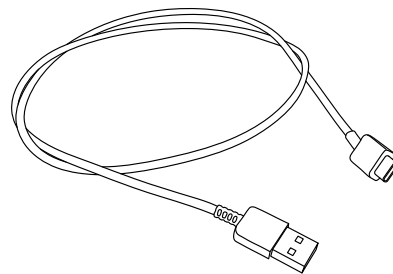

B: 1x

USB-C charging cable



Operating instructions

Before the first use:

Remove all packaging materials and check the product and accessories for damage. After storing the product in damp and cold conditions, leave it until it has acclimated to the ambient temperature and no condensation forms before first use.

1

To charge the battery, place the solar light in the sun for three days or charge it with a USB-C cable (5V / max. 1A) until the LED lights up green.

| Red (Low power) | Orange (Charging) | Green (Full) |
|-----------------------------------------------------------------------------------|-----------------------------------------------------------------------------------|-----------------------------------------------------------------------------------|
|  |  |  |

USB-C port

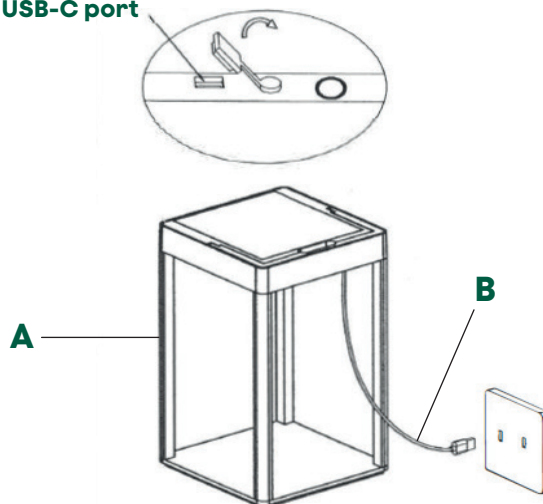

2

Set the operating mode

- Short press to turn ON
- Long press to dim
- Short press again: 50% light
- Short press again: 100% light
- Short press again: OFF

If you press the power button for longer than 5 seconds while the light is OFF, you activate the AUTO function. In AUTO mode, the light automatically turns ON in the dark (< 20 lux).

USB-C port ON/OFF switch

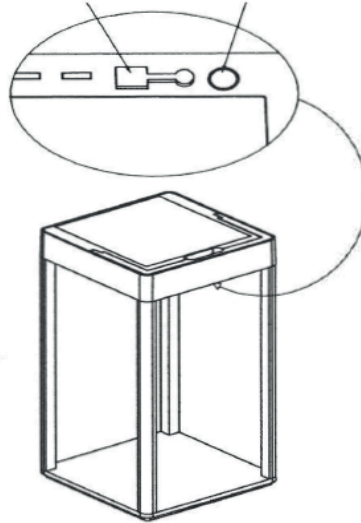

3

The solar light has a handle that can be folded up and down.

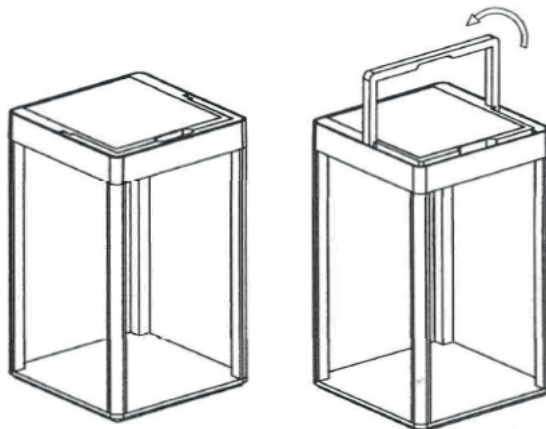

Maintenance & care

- Before cleaning, also read the safety instructions.
- Only clean the product with a dry, soft cloth when it is switched off or disconnected from the power supply.
- Do not use water, cleaning agents, or solvents.

Disposal

Dispose of product

Products marked with the symbol shown here must not be disposed of with household waste. You are required to dispose of such electrical and electronic equipment separately.

- Please contact your local authority to find out about the options for regulated disposal.
- By disposing of your old devices separately, you ensure that they are recycled or reused in other ways. This helps prevent potentially harmful substances from entering the environment.



Dispose of packaging

The packaging consists of cardboard and appropriately marked plastics that can be recycled.

- Recycle these materials.

Removing and disposing of batteries

This product contains a lithium battery. Batteries and accumulators must not be disposed of with household waste. Consumers are legally obliged to return used batteries and accumulators free of charge to a suitable collection point or to a retailer..



Batteries are marked with the crossed-out wheeled bin symbol. This symbol indicates that batteries should not be disposed of with household waste.

Help protect the environment by disposing of batteries properly.

See the instructions below for instructions on how to remove the batteries.

1

Loosen the four screws on the bottom of the solar cell with a screwdriver and remove the solar cell.

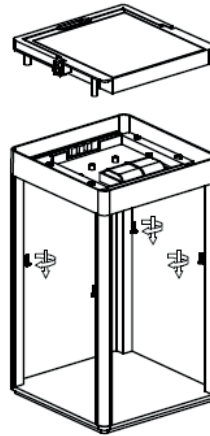

2

Disconnect the battery connector from the now exposed area and carefully remove it.

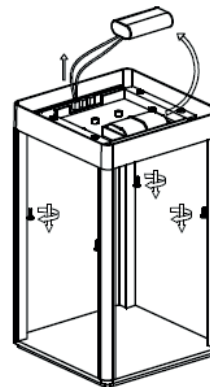



siena
GARDEN

**Wichtig, für spätere Bezugnahme
aufbewahren: sorgfältig lesen.**

Für den privaten Gebrauch

**Important, to keep for future
reference: read carefully.**

For domestic use



SIENA GARDEN GmbH & Co. KG
Dornierweg 12 | 48155 Münster
Germany | service@sienagarden.de
Stand | State 11/2025
www.sienagarden.de



Informiere Dich hier
über die Entsorgung
Deiner Verpackung

